

Public notification of proposed telecommunication installation

Proposal: NLA064 – 74 Autumn Dr, colocation installation

Please note you are receiving this correspondence because you own property within a prescribed notification distance of a proposed telecommunication installation.

Eastlink is proposing to install an equipment shelter and additional antenna on an existing telecommunications tower at 74 Autumn Dr, St. John's. The area is currently underserved, and this installation will provide increased cellular service to the residences, businesses, and emergency services of the surrounding area.

Installation details:

The proposal is for an existing telecommunications tower at 74 Autumn Dr, St. John's. The proposed installation is made up of six (6) additional antenna, arranged in three sets of two. Due to sharing requirements and future expansion needs it is possible that this tower will have additional infrastructure installed on it in the future.

Colocation:

An existing tower colocation option was chosen as it offers a coverage solution for the proponent.

Transport Canada and Nav Canada:

This installation is exempt from requiring Transport Canada and Nav Canada evaluation. Evaluations for existing tower managed by tower owner.

Attestations:

- Eastlink attests that the radio antenna system described in this notification package is excluded from environmental assessment under the Impact Assessment Act.
- Eastlink attests that the radio antenna system described in this notification package will be constructed in compliance with the National Building Code of Canada and comply with good engineering practices including structural adequacy.
- Eastlink attests that the radio installation described in this notification package will be installed and operated on an ongoing basis to comply with Health Canada's Safety Code 6, as may be amended from time to time, for the protection of the public including any combined effects of nearby installations within the local radio environment.

Project drawings:

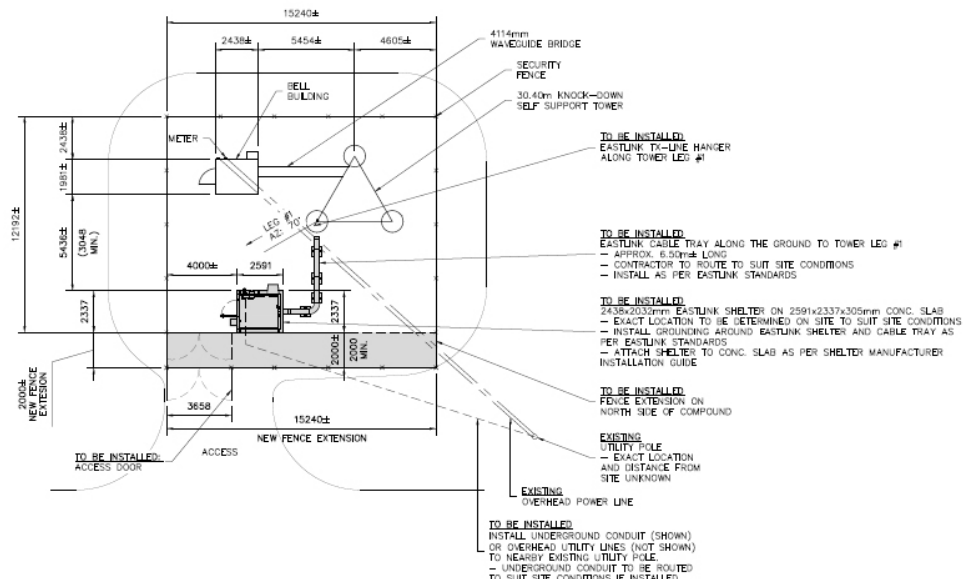
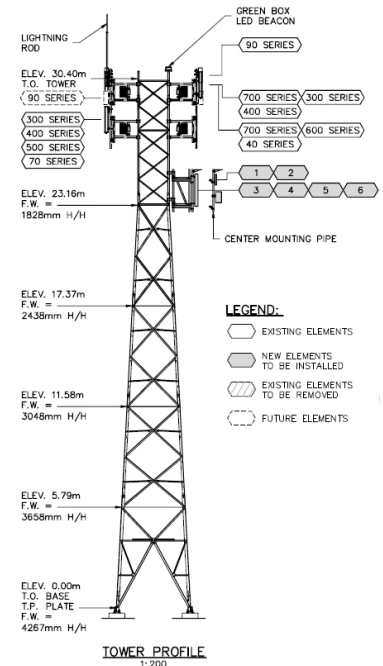



Innovation, Science and Economic Development Canada is responsible for all radiocommunication undertakings within Canada. As part of their consultation process, tower proponents are required to follow local Land Use Authority tower siting guidelines if such guidelines have been adopted. If no such guidelines or policies have been adopted, then the proponent is required to follow the ISED Default Notification guidelines as outlined in CPC-2-0-03 — Radiocommunication and Broadcasting Antenna Systems. (<https://www.ic.gc.ca/eic/site/smt-gst.nsf/eng/sf08777.html>). In this case, the City of St. John's has a predetermined process for tower siting, this notice is being provided as per that policy.

Please forward any comments or concerns to the contacts listed below by TBD.

TEP Engineering Canada
(representative for Eastlink)
Logan McDaid
84 Chain Lake Dr, Suite 500B
Halifax NS B3S 1A2
T: 902-410-5943
E: Lmcdaid@tepgroup.net

ISED Regional Office (by appointment only) John
Cabot Building
10 Barter's Hill, 10th floor
St. John's NL A1C 6M1
T: 1-855-465-6307
F 709-772-4890
E: ic.spectrumnld-spectredtl.ic@canada.ca

For further information pertaining to antenna systems, please refer to Innovation, Science, and Economic Development Canada's Spectrum Management and Telecommunications website (www.ic.gc.ca/antenna)

All telecommunication installations in Canada are required to meet the safety requirements outlined in Health Canada's Safety Code 6 Guidelines for Radiofrequency Exposure. More information can be found at the link below: (<https://www.canada.ca/en/health-canada/services/health-risks-safety/radiation/occupational-exposure-regulations/safety-code-6-radiofrequency-exposure-guidelines.html>)

Notification publique de l'installation de télécommunication proposée

Proposal: NLA064 – 74 Autumn Dr, mise en place de colocation

Veillez noter que vous recevez cette correspondance parce que vous possédez une propriété située à une distance de notification prescrite d'une installation de télécommunication proposée.

Eastlink propose d'installer et d'équiper un abri et une antenne supplémentaire sur une tour de télécommunications existante située au 74 Autumn Dr, à St. John's. La zone est actuellement mal desservie et cette installation fournira un service cellulaire accru aux résidences, aux entreprises et aux services d'urgence des environs.

Détails d'installation:

La proposition concerne une tour de télécommunications existante au 74 Autumn Dr. John's. L'installation proposée est composée de six (6) antennes supplémentaires, disposées en trois ensembles de deux. En raison des exigences de partage et des besoins d'expansion futurs, il est possible que cette tour soit dotée d'une infrastructure supplémentaire à l'avenir.

Colocation:

Une option de colocalisation de tour existante a été choisie car elle offre une solution de couverture au promoteur.

Transport Canada et Nav Canada:

Cette installation est exemptée de l'obligation d'évaluation de Transports Canada et de Nav Canada. Évaluations de la tour existante gérées par le propriétaire de la tour.

Attestations:

- Eastlink atteste que le système d'antenne radio décrit dans cette trousse de notification est exclu de l'évaluation environnementale en vertu de la Loi sur l'évaluation d'impact.
- Eastlink atteste que le système d'antenne radio décrit dans ce dossier de notification sera construit conformément au Code national du bâtiment du Canada et se conformera aux bonnes pratiques d'ingénierie, y compris l'adéquation structurelle.
- Eastlink atteste que l'installation radio décrite dans cette trousse de notification sera installée et exploitée de façon continue pour se conformer au Code de sécurité 6 de Santé Canada, tel qu'il peut être modifié de temps à autre, pour la protection du public, y compris tout effet combiné de installations à proximité dans l'environnement radio local.

Dessins du projet:

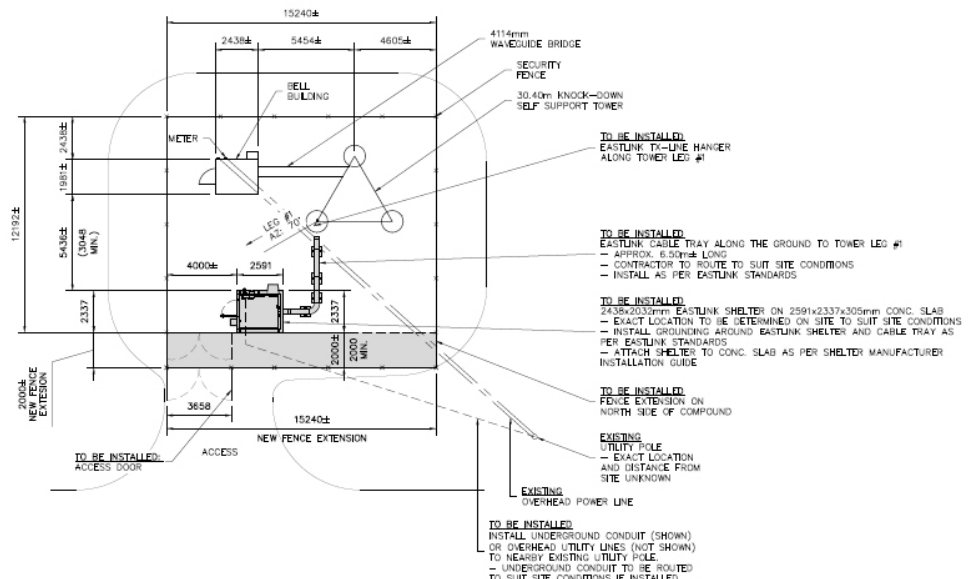
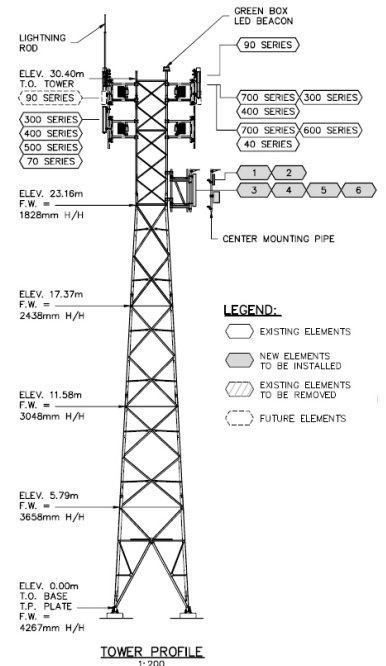



Innovation, Sciences et Développement économique Canada est responsable de toutes les entreprises de radiocommunication au Canada. Dans le cadre de leur processus de consultation, les promoteurs de tours sont tenus de suivre les lignes directrices locales en matière d'emplacement des tours de l'autorité d'utilisation des terres si de telles lignes directrices ont été adoptées. Si aucune ligne directrice ou politique de ce type n'a été adoptée, le promoteur est alors tenu de suivre les lignes directrices sur les notifications de défaut d'ISDE décrites dans la CPC-2-0-03 — Systèmes d'antennes de radiocommunication et de radiodiffusion. (<https://www.ic.gc.ca/eic/site/smt-gst.nsf/fra/sf08777.html>). Dans ce cas, la Ville de St. John's a un processus prédéterminé pour l'emplacement des tours, cet avis est fourni conformément à cette politique.

Veillez transmettre tout commentaire ou préoccupation aux contacts indiqués ci-dessous (à déterminer).

TEP Engineering Canada
(representative pour Eastlink)
Logan McDaid
84 Chain Lake Dr, Suite 500B
Halifax NS B3S 1A2
T: 902-410-5943
E: Lmcdaid@tepgroup.net

ISDE bureau régional(sur rendez-vous uniquement)
John Cabot Building
10 Barter's Hill, 10th floor
St. John's NL A1C 6M1
T: 1-855-465-6307
F 709-772-4890
E: ic.spectrumnld-spectredtl.ic@canada.ca

Pour plus d'informations sur les systèmes d'antennes, veuillez consulter le site Web Gestion du spectre et télécommunications d'Innovation, Sciences et Développement économique Canada.
(www.ic.gc.ca/antenna)

Toutes les installations de télécommunication au Canada doivent répondre aux exigences de sécurité décrites dans les lignes directrices du Code de sécurité 6 de Santé Canada concernant l'exposition aux radiofréquences. Plus d'informations peuvent être trouvées sur le lien ci-dessous:
(<https://www.canada.ca/en/health-canada/services/health-risks-safety/radiation/occupational-exposure-regulations/safety-code-6-radiofrequency-exposure-guidelines.html>)